

Ansicht / View: Z

Markierung auf Dämpfer beachten;
Roter Punkt Erdbodenseite nach dem Einbau!
Please pay attention to the marking on the shockabsorbers;
Red point must show downwards after mounting!

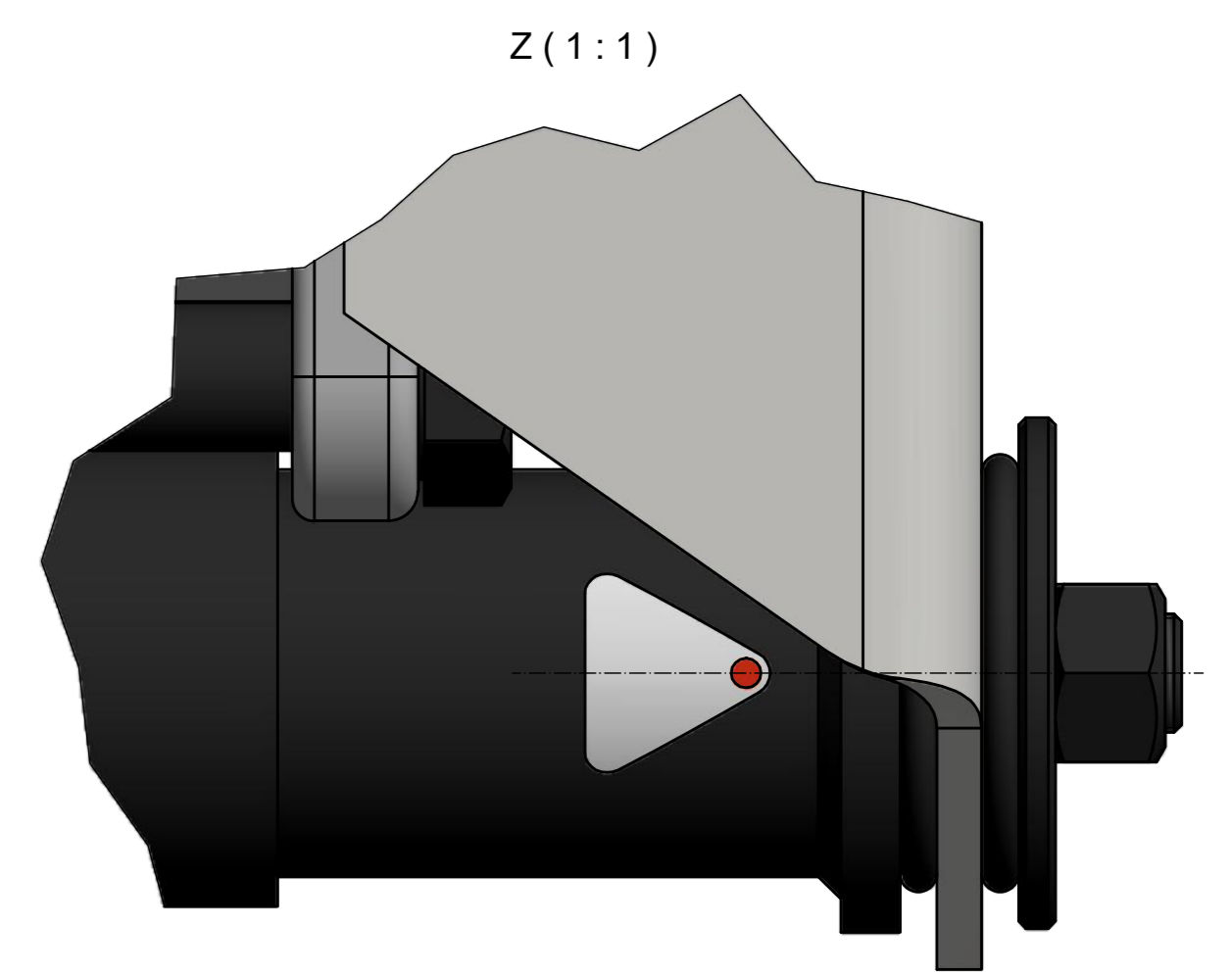
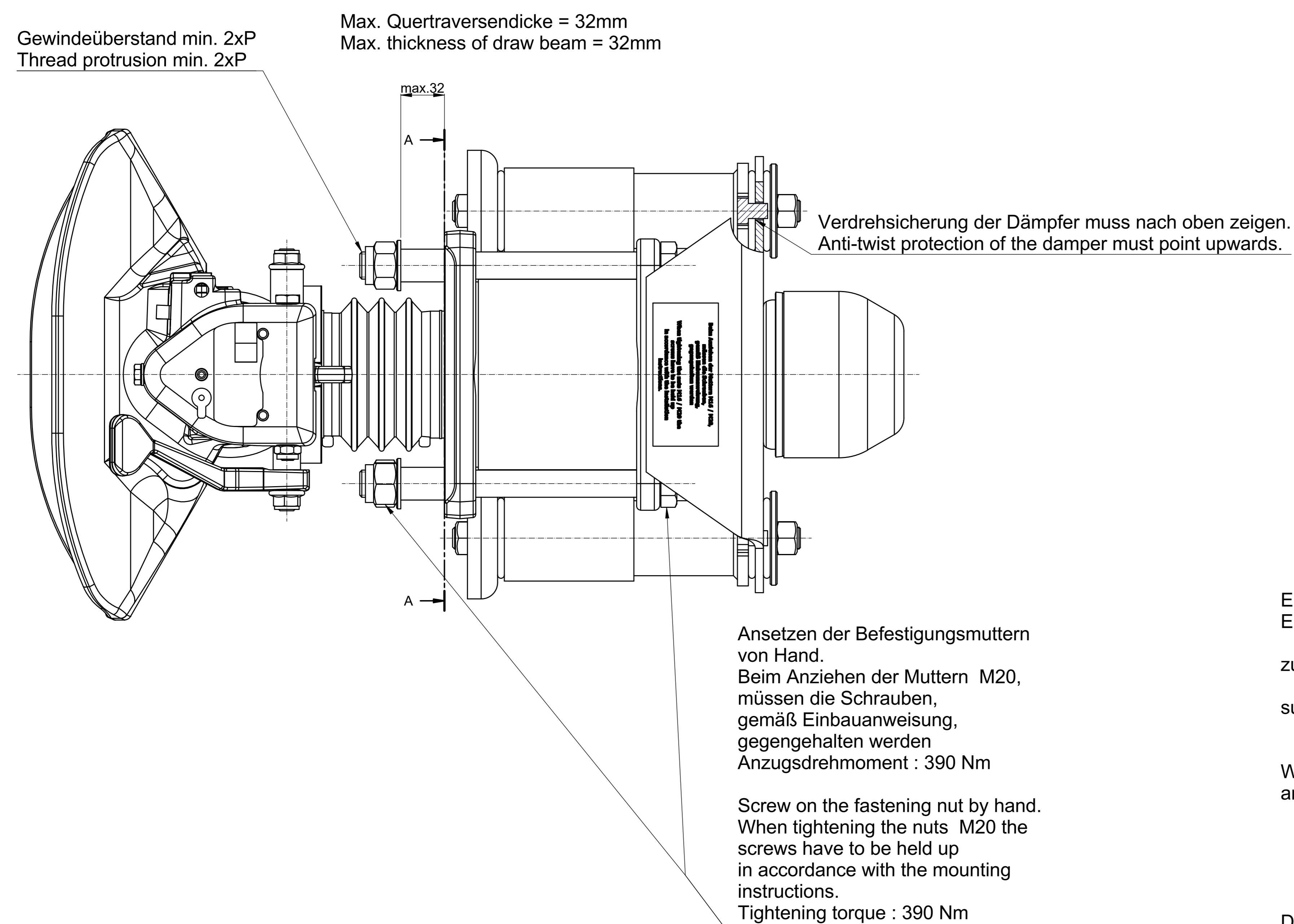

ECE-Typgenehmigung:
ECE-type approval:

E11 55R - 01 6294

zur Verbindung mit Zugösen:
suitable for connection with drawbar eyes:

Selbsttätige, nicht genormte Bolzenkupplung der Klasse S
Zugösen 40 mm gemäß ISO 8755 oder DIN 74054
Automatic non standard drawbar coupling class D
Drawbar eyes 40 mm acc. to ISO 8755 or DIN 74054

Winkelausschläge der Zugöse:
angles of drawbar eye:

Horizontal ± 110°
Vertikal ± 20°
Axial ± 360° bei einem Mindest-Drehmoment von 100 Nm
if applying minimum torque of 100 Nm

D:
Dc:
V:
S:

137 kN

Fastening torques according to mounting instruction
Anzugsmomente gemäß Montageanleitung

Surface protection : ED black
Oberflächenschutz : KETL Schwarz

Gewicht / mass : 48,3 kg

VBG GROUP	
RF45 G150 A	
2021-02-05 HBH 13001 a 15990590 HBH	2021-01-19 JL 15990590(Info)